

LHAURA

Ficha Técnica

Jeringa Drogaje × 250 cc. Ref. 10813

Descripción

jeringa reutilizable × 250 cc. utilizada para suministrar purgas orales.

Especificaciones técnicas

Medidas: Largo: 27.0 cm. Ancho: 54.0 cm.

Materiales: bronce latón, manguera PVC, propileno, silicona.

Atributos

*Jeringa de gran tamaño que facilita la aplicación de purgas orales.

* Contiene manguera y cánula oral.



Recomendaciones de uso

Lubricar con TENSILATO y desinfectar antes y después de cada labor.

Durante el trabajo realizar mantenimiento lavando con agua evitando acumulación del producto.

Utilizar con albendazol micronizado facilitando su aplicación.

Cambie los empaques con regularidad para garantizar el buen sello en el equipo.

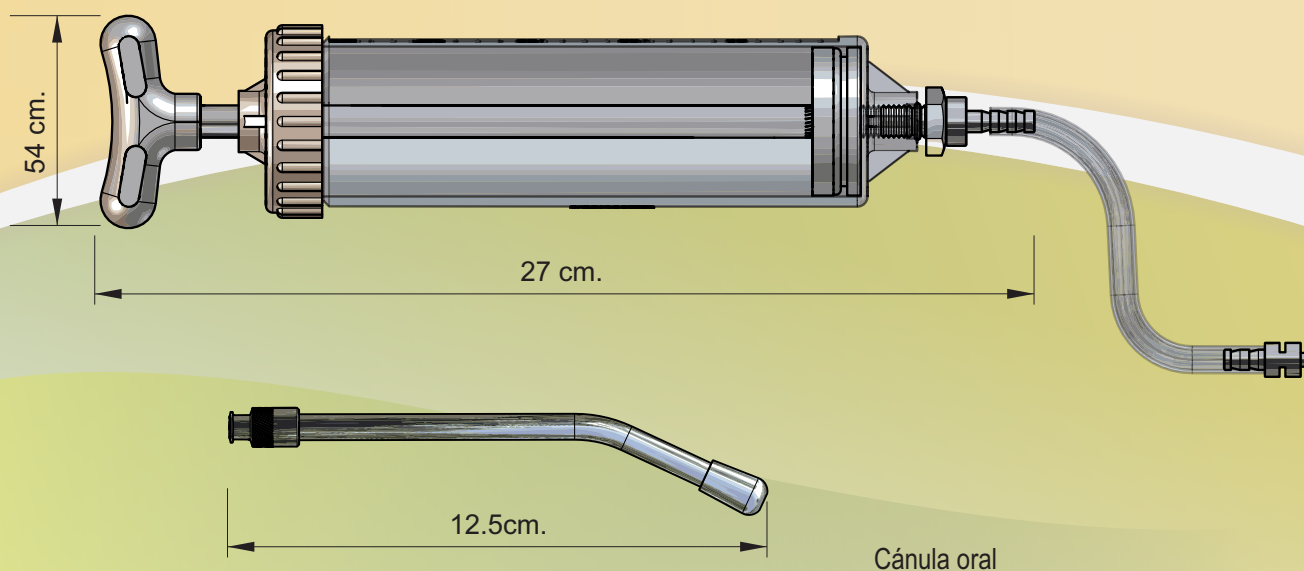

Manufacturado en Colombia por Lhaura-Vet S.A.

Parque Industrial Occidente II Calle 22A No 132-72 Int. 35 Servicio al Cliente 01 8000 51 3131 E-mail: serviciante@lhaura.com Bogotá D.C. Colombia.
www.lhaura.com